

# NIEUWSBRIEF

## Archeologie en Monumenten

### Bergen op Zoom

**In deze nieuwsbrief:**

Opgravingen in Laodicea  
Boeken verkoop  
Voor uw agenda  
Activiteiten SIDS  
Bouwplaat  
Een interview met ....  
Mortierbommen  
Boekennieuws



## Opgravingen in Laodicea (Turkije)

Bas Schot

Eind april van dit jaar zijn we met een groep toeristen op rondreis geweest in Turkije. Een van de plaatsen waar op grote schaal archeologisch onderzoek wordt verricht is Hierapolis, in de Romeinse tijd Laodicea genoemd. Het ligt een beetje middenin West Turkije. De mensen die regelmatig Turkije bezoeken, zegt Pamukkale waarschijnlijk meer.



Turkije (bron: [www.google.com](http://www.google.com))

Uit de hele wereld komen er elk jaar weer vele tienduizenden toeristen om er de sneeuw Witte kalksteenterrassen te bewonderen. Als je komt aanrijden is het net alsof je in de verte een besneeuwd landschap ziet. Het lijkt wel een kolossale wattendeken. Het warme water dat onafgebroken uit de diepe gleuven in de aardkorst opborrelt, scheidt, bij verdamping aan de oppervlakte, kalk af en stroomt over de terrassen.

Vroeger heette deze plaats Hiërapolis. In één jaar tijd is een groot gedeelte van een Romeinse stad bloot gelegd. Dichtbij zijn arbeiders, onder leiding van enkele archeologen, bezig de Romeinse stad weer vorm te geven. Jarenlang hebben de resten onder een zandlaag verborgen gelegen. Door een alles vernietigende aardbeving werd, in het jaar 494 jaar na Christus, Laodicea met de grond gelijk gemaakt. In de loop der jaren verdween alles onder het zand. Dat wat nog zichtbaar was, is door plundersaars bezocht.

253 jaar voor Christus stichtte de Seleucidenkoning Antiochus II de stad en noemde haar Laodike. De naam van zijn echtgenote. Er zijn in de wereld nog meer steden die hij Laodicea noemde. De stad ligt in het dal van de rivier de Lykos. Daarlangs loopt de belangrijke handelsroute van Oost-naar West-Anatolië.

Deze druk gebruikte route zorgde voor grote bloei van Laodicea. De stad ligt op een heuvelrug in het rivierdal. Mede door de nabijheid van het uit de grond opborrelende hete water was het er aangenaam toeven. Ook zorgde het water er voor dat dit een van de vruchtbaarste delen van Turkije werd. Er werden dan ook veel landbouwproducten geteeld. Niet alleen de handel en de landbouw zorgden voor veel rijkdom maar ook de grote kudden schapen die zwarte wol van grote kwaliteit leverden.

Opvolgers van Alexander de Grote noemden de stad Laodikeia ad Lycum en ze kwam in die Hellenistische tijd en vroeg-Christelijke Byzantijnse tijd tot verdere bloei. In de Byzantijnse tijd werd Laodycea erg belangrijk voor het Christendom. Het werd een religieus centrum, omdat een van de zeven belangrijkste kerken van het vroege Christendom toevallig in Laodicea stond. Deze kerk was vorig jaar in het nieuws, omdat de archeologen dachten de kerk gevonden te hebben. Ze wilden haar in ere herstellen en zelfs de paus uitnodigen om haar weer in te wijden. Later bleek het echter om een badhuis te gaan.

Een ander opmerkelijk feit was dat de archeologen meenden de laatste rustplaats van de apostel Filippus gevonden te hebben. De tombe waarin Filippus zou liggen, is nog niet geopend.



*Toegangspoort tot de stad*

Maar archeologen zeggen dat de structuur van het graf en de inscripties op de wanden aangeven, dat het om Filippus graf moet gaan.

Zoals al eerder opgemerkt maakte een aardbeving in het jaar 494 na Christus Leodicea met de grond gelijk en de handel - dus ook de bevolking - verplaatste zich voor een groot deel naar het nabij gelegen Ladik, tegenwoordig Denizli genoemd. Van de bewoning uit de begintijd van Leodicea zijn slechts weinig sporen achtergebleven. De gebouwen die tegenwoordig opgegraven en hersteld worden, zijn uit de Romeinse en Byzantijnse tijd. De opgravingen zijn vorig jaar gestart met gelden van de Turkse staat. Wat er nu al te zien is, getuigt van grote voortvarendheid en inzet van de vele arbeiders die onder leiding aan het project werken.



*Het zand wordt zorgvuldig gezeefd*

Via een grote Romeinse begraafplaats (necropolis) met vele sarcofagen, her en der verspreid, komt men via een stadspoort in Laodicea. Eenmaal binnen de poort is links een ruimte gereserveerd waar je je behoefte kon doen. De Romeinse naam van deze wc is latrine, een woord wat je bij de militairen nog regelmatig tegen komt. In de straat zijn nog de sporen herkenbaar die de karren in de stenen uitsleten. Veel wordt in oude glorie opgebouwd en wat ontbreekt, wordt nieuw vervaardigd. Op het terrein zijn steenhouwers aan het werk om gleuven in de kolommen te maken. Dit gaat niet op de oude manier met hamer en beitel, maar machinaal.

Net buiten de stad is enkele jaren geleden door Britse archeologen een amfitheater zichtbaar gemaakt. Ook in dit geval bouwde men een theater op een heuvelrug, in de vorm van een hoefijzer,

waardoor er al een natuurlijke tribune ontstond. Beneden op het toneel, kon je de verrichtingen gadeslaan van de gladiatoren of andere voorstellingen.

We kregen de kans om de arbeiders op korte afstand aan het werk te zien. Voorzichtig graaft een voorman wat zand weg. Als er niets te voorschijn komt dan mogen anderen verder gaan. Het zand wordt zorgvuldig gezeefd. Stukken steen of steentjes die geen duidelijke herkomst verraden worden soort bij soort, zorgvuldig in ronde stapels opgetast. Dat de Turkse regering zoveel waarde aan hecht om de stad te doen herrijzen, heeft te maken met het toerisme dat in grote getale op deze opgravingen afkomt. Het is werkelijk indrukwekkend!

Foto's: Bas Schot



*Romeinse begraafplaats*

## Tweedehands boeken over Bergen op Zoom

Alexander van der Kallen

Elke 1<sup>e</sup> zaterdag van de maand organiseer ik samen met mijn moeder een boekenmarkt in het kerkelijk centrum in de Williamstraat 7. Hier zijn zeer veel boeken te vinden met velerlei onderwerpen, onderverdeeld in de categorieën: Romans/Thrillers; Populair Wetenschappelijk & diversen; Religie; Kinderboeken & Jeugd; Poëzie én Bergen op Zoom.

Momenteel hebben we redelijk wat boeken van Bergen op Zoom en een aantal zelfs meerdere keren. Daarom leek het mij een leuk idee om deze boeken ook aan de leden van de SIDS aan te bieden. De prijzen van de boeken zijn zeer bewust laag gehouden, minimaal 50% korting ten opzichte van antiquariaten, zodat het voor iedereen betaalbaar kan blijven.

Onderstaande lijst toont de titels die momenteel beschikbaar zijn.

Heeft u interesse in 1 of meerdere titels dan kunt u uw wensen via email doorgeven op mijn (Alexander van der Kallen) privé email: [opgravertje@home.nl](mailto:opgravertje@home.nl)

Ik hanteer hierbij de regel van wie het eerst komt wie het eerst maalt!

Maar diverse boeken zijn meerdere keren aanwezig.

Mocht een boek toch niet meer aanwezig zijn, dan

kan ik u desgewenst op een wachtlijst

opnemen, want boeken over Bergen op Zoom komen geregeld bij ons binnen.

Via de email kan tevens worden aangegeven of de boeken worden opgehaald of dat ze gebracht moeten worden (binnen de gemeente Bergen op Zoom). Dit uiteraard tegen contante betaling.

Tegen vergoeding van de verzendkosten is verzending per post ook mogelijk.

De opbrengst van de boekenmarkt komt ten goede aan het onderhoud van de Ontmoetingskerk op het Bolwerk in Bergen op Zoom. U bent natuurlijk altijd welkom om ook de andere boeken eens te komen bekijken op de 1<sup>e</sup> zaterdag van de maand in de Williamstraat!

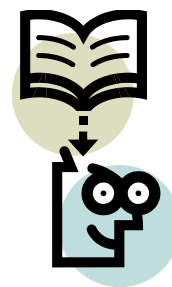

### Lijst van te koop zijnde boeken over Bergen op Zoom

Titel	Auteur	Uit-gifte	ISBN	Prijs
Als het maar in den Bloede is - 150 jaar maatschappij de Broederlijke liefde te BoZ	C. Vanweesenbeeck	1993	90-73548-0-63	€ 4,00
Ambrogio Spinola 1622	F. van Dongen, H. Verbeem	2008		€ 8,50
Bergen op Zoom - Zo was het	F. Dons	1995		€ 4,00
Bergs Monumentenboek - Monumentale architectuur in Bergen op Zoom	W.A. van Ham, M.J.A. Vermunt, e.a.	1995	90-74969-02-x	€10,00
De Bergse politie - over recht en rust - van Justitiedienaar tot politieambtenaar	W.A. van Ham, C. Vanweesenbeeck	1992	90-73548-04-7	€ 2,50
De geschiedenis van de openbare drinkwatervoorziening te Bergen op Zoom	C.D. Vanwesenbeeck	1985		€ 7,50
De Huizen Draek en Scherminckel	G. Franken, e.a.	1976		€ 5,00
Dialect komP.A.S. over Alterse en Stroatste dialecten Jaarboek 2010	Div. Auteurs	2010		€ 1,00
Dialect komP.A.S. over Alterse en Stroatste dialecten Jaarboek 2011	Div. Auteurs	2011		€ 1,00
Dien fatalen dag	O. van Nimwegen	1997	90-74969-04-6	€ 2,50
Een Bergse in oorlogstijd - Dagboek van M. van Dierendonk 1943 – 1946	M. van Dierendonk	1984		€ 2,50

Titel	Auteur	Uit- gifte	ISBN	Prijs
Een kind van z'n tijd - Mollerlyceum: een brug tussen traditie en vernieuwing	Div. Auteurs	1993		€ 3,00
Een lach en een traan - Bergen op Zoom in oorlogstijd – Facsimile		2007		€ 4,50
Een magtig toonwerk - Geschiedenis en restauratie van het IBACH orgel te B.o.Z.	Div. Auteurs	2011	90-73437-00-5	€ 7,50
Een stad op een berg	N. Grosveld e.a.	1992	90-900-4720-4	€ 2,50
Grafmonumenten in de Grote of Sint-Gertrudiskerk te BoZ (studies uit BoZ 9)	C. Booij, W.A. van Ham	1993		€ 3,00
Heerlijk huis van Bergen – GESIGNEERD	J. Houdijk	1993		€ 2,50
Het beleg en de inname van Bergen op Zoom en het Fort de Roovere in 1747 (Studies uit BoZ 14)		2007	90-6469-834-1	€ 7,50
Het Bergs protestants weeshuis 1597 - 1997	B. Daeter	1998	90-73753-21-X	€ 5,00
Het is al gezegd – Gedichten van P. Simoons	P. Simoons	1976		€ 0,50
Het Markiezenhof te Bergen op Zoom (Monografie 5)	W.A. van Ham	1986		€ 5,00
Josina - 't is toch zonde!	K. Becht	1992	90-73548-03-9	€ 6,00
Ken Bergen op Zoom 2005/2006	H. Verbeem	2004	90-77570-08-X	€ 2,50
Mode in de Zuidelijke nederlanden met de schijnwerpers gericht op Bergen op Zoom	M. Ghering-van Ierlant & A. Weyts - Ramondt	1986	90-9001229-x	€ 6,00
Onderwijs (Studies uit Bergen op Zoom 10)	J.P.A. van Vugt, J.M. Backx, J.C. Keller	1996		€ 3,50
Opgravingen in Bergen op Zoom	M.J.A. Vermunt & H.L.A. van der Kallen	2012	90-5345-447-3	€19,95
Over 100 jaar is alles voorbij - Brieven uit de crisistijd 1928 – 1936	T. Stevens	2005		€ 6,50
Soo haest als den Trommel slaen soude	W. Nieuwdorp	1985		€ 2,50
Studies uit Bergen op Zoom 1	W.A. van Ham, W.C. M. Stuart, e.a.	1975		€10,00
Studies uit Bergen op Zoom 2	W.A. van Ham, W.C.M. Stuart, e.a.	1977		€10,00
Studies uit Bergen op Zoom 3	W.A. van Ham, C.D. Vanwesenbeeck, e.a.	1979		€10,00
Studies uit BoZ 4 – Merck toch hoe Sterck	W.A. van Ham	1982		€15,00
Studies uit Bergen op Zoom 6	G. Groeneweg, e.a.	1988		€ 6,00
Te gast bij Sint Maarten - Opgravingen bij het Sint-Maartensgasthuis te Bergen op Zoom	M.J.A. Vermunt, e.a.	1993	90-74969-01-1	€ 2,50
Ter ere van de Maagd (studies uit Bergen op Zoom 8)	W.A. van Ham, O. Greiner, e.a.	1990	90-73437-01-6	€ 2,50
Tien jaar Bergse Plaat	B. Daeter, W. Edens	2001	90-9014828-0	€ 2,50
Van Gasthuismeesters, Momboirs en Regenten (Studies uit Bergen op Zoom 7)	C. Vanwesenbeeck, e.a.	1989		€ 2,50
Van papierzolder tot Blokstal	W.A. van Ham, ea.	1987		€ 4,50
Vijf dolle dagen in mei 1940 (studies uit BoZ 5)	E.G.H. Härtel	1984		€ 5,00
Zand erover	P. van Kalmthout	2005	90-73548-12-8	€ 3,50

## VOOR UW AGENDA

**Amsterdam, vanaf 14 november 2013**

*Titanic: The Artifact Exhibition*

De expositie *Titanic: The Artifact Exhibition* vertelt het wereldberoemde verhaal van het 'onzinkbare' luxe schip en haar 2.228 passagiers.

De opgedoken authentieke voorwerpen geven inzicht in het leven aan boord en getuigen van de grandeur van weleer. De R.M.S. Titanic was ongeëvenaard in haar luxe en techniek, vervoerde de meest prominente gasten uit Amerika en Europa en werd bestempeld als het 'grootste schip ter wereld'.

In de nacht van 14 op 15 april 1912 sloeg het noodlot toe. De Titanic kwam in aanvaring met een ijsberg en zonk binnen drie uur. Pas 73 jaar na de scheepsramp, in 1985, werd het wrak teruggevonden op de bodem van de Atlantische Oceaan. Talloze waardevolle voorwerpen werden geborgen en aangrijpende verhalen werden opgetekend. Kom alles te weten over wat er die nacht exact gebeurde. Maak kennis met de bemanning en de passagiers van de Titanic, het onderscheid tussen de eerste-, tweede- en derdeklas vertrekken, de vooruitstrevende techniek en de veiligheidsvoorschriften.

Info:

**Amsterdam Expo,  
Gustav Mahlerlaan 24, Amsterdam**  
[www.amsterdamexpo.nl](http://www.amsterdamexpo.nl)



**Brussel, 13 sept 2013 t/m 19 januari 2014**  
*Schrijvers van contouren - Tekenkunst in het Oude Egypte*

Maak kennis met de tekenaars en de schilders van het Oude Egypte. In samenwerking met het musée du Louvre werd een tentoonstelling uitgewerkt die dieper ingaat op de kunst ten tijde van de farao's. Officieel werk, maar ook de meest vrije en spontane creaties brengen u in direct contact met de Egyptische tekenaars, de zogenoemde 'schrijvers van contouren'.

U krijgt de kans om een opmerkelijke verzameling geïllustreerde papyri, ostraca, fragmenten van grafschilderingen, stèles, beeldhouwwerken, grafmeubilair en tekeninstrumenten in detail te bekijken. Er werden niet minder dan 200 objecten uit musea van wereldformaat samengebracht. Bovendien verschijnen naar aanleiding van de expositie een aantal interessante publicaties.

Info:

**Jubelparkmuseum, Jubelpark 10, Brussel**  
[www.kmkg.be](http://www.kmkg.be)

**Groningen, 15 en 16 november**  
*Reuvsdagen 2013*



De Reuvsdagen, het nationale archeologiecongres, vinden dit jaar voor de 43ste keer plaats, op 15 en 16 november in gastgemeente Groningen. Het congres is vernoemd naar

Caspar Reuvs (Leiden, 1793-1835), de eerste hoogleraar archeologie ter wereld. Als enige algemeen wetenschappelijk archeologische congres in Nederland brengen de Reuvsdagen archeologen uit alle geledingen en specialismen samen.

De Reuvsdagen bieden in twee dagen een actueel overzicht van de Nederlandse archeologie. Een selectie van het programma van deze dagen:

- De Reuvslezing, door dhr. Gijsbers, directeur van het Openluchtmuseum in Arnhem;
- Diverse lezingen en sessies oa over 'Karolingisch Nederland', 'Terpen en Wierden', 'Metaaldetectie en Archeologie' en 'Archeologie in 2020';
- Diverse excursies, waaronder een bezoek aan het Groninger museum;
- Masterclass Het Archeologisch verhaal;
- Aandacht voor Publieksarcheologie;
- Een speciaal kinderprogramma;
- Topvondsten en een archeologiequiz;
- Informatiemarkt met bedrijven en organisaties die actief zijn in de archeologie, leveranciers van veldwerkbenodigdheden en boekhandels.

**Voor meer informatie en inschrijving:**

[www.reuvsdagen.nl](http://www.reuvsdagen.nl)

Congrescentrum

'De Oosterpoort' in Groningen.

## ACTIVITEITEN SIDS

De afgelopen maanden hebben vrijwilligers van SIDS niet stilgezeten. Een selectie van foto's van deze activiteiten treft u op deze en de volgende pagina's aan.

Op zaterdag 10 augustus organiseerde SIDS in de Gevangenpoort voor kinderen in de leeftijd 9 t/m 12 jaar een succesvolle cursusochtend "Archeologie en de middeleeuwse stad".



*Workshop 'Archeologie en de middeleeuwse stad'*

Tijdens Kunsten In de Monumenten op zaterdag 14 september verzorgden SIDS vrijwilligers een zeer geslaagde openstelling van museum de Gevangenpoort. Meer dan 300 bezoekers hebben die dag kennis gemaakt met het gebouw, archeologie en SIDS en hebben de tentoonstelling "Kom binnen... de eerste stadspoorten van Bergen op Zoom" bekeken.





*Kunsten in de Monumenten 2013  
Gevangenpoort*



*Kunsten in de Monumenten 2013  
Gevangenpoort*

Op vrijdag 27 september organiseerde SIDS een excursie naar 's-Hertogenbosch. Na een heerlijke kop koffie met Bossche Bol ontvingen de 16 geïnteresseerde SIDS donateurs een uitgebreide en zeer interessante rondleiding in het Groot Tuighuis. Hier is sinds maart 2013 een publieks-presentatie ingericht, die het archeologisch en bouwhistorisch werk van 's-Hertogenbosch van begin tot eind laat zien. Maar net zo bijzonder was de rondleiding door het archeologisch depot en de werkruimtes. Tijdens de lunch werden dan ook de opgedane indrukken uitgebreid besproken, waarna een bezoek werd gebracht aan het onlangs gerestaureerde en heropende Noordbrabants Museum. Tenslotte werd met een gezellig drankje deze geslaagde en leerzame dag afgesloten.



*Excursie 's-Hertogenbosch 2013  
Groot Tuighuis  
Foto: Riet Hopstaken*

*Excursie  
's-Hertogenbosch 2013  
Groot Tuighuis  
Foto: Riet Hopstaken*





*Excursie 's-Hertogenbosch 2013  
Koffie met Bossche Bol*



*Excursie 's-Hertogenbosch 2013  
Noordbrabants Museum*



*Excursie 's-Hertogenbosch 2013  
Groot Tuighuis*

Op dinsdag 1 oktober is door de regionale omroep ZuidWestTV in het televisieprogramma Cocktail een rapportage uitgezonden over museum de Gevangenpoort.

In deze rapportage besteedt bestuurslid Bas Schot aandacht aan SIDS en geeft hij uitleg over de vaste archeologie tentoonstelling en over de wisseltentoonstelling.

U kunt deze rapportage terugkijken via de website van ZuidWestTV:

[www.zuidwesttv.nl/tv/streekmusea](http://www.zuidwesttv.nl/tv/streekmusea)



*Excursie 's-Hertogenbosch 2013  
Noordbrabants Museum*



*Opnames ZuidWestTV  
Augustus 2013*

In het kader van de Maand van de Geschiedenis en de Nacht van de Geschiedenis heeft SIDS, in samenwerking met Stichting Bezichtiging Monumenten, op zaterdagavond 5 oktober voor het derde jaar op rij de 'Poort bij Nacht' georganiseerd. Tijdens deze avondopenstelling bezochten ongeveer 90 mensen de Gevangenpoort.



*Poort bij Nacht 2013*



*Poort bij Nacht 2013*

Op zaterdag 26 oktober organiseerde SIDS in samenwerking met de gemeente Bergen op Zoom een zeer succesvolle Open Dag op het Gemeentelijk Archeologisch Depot. Zo'n 75 bezoekers bezochten deze dag het depot. Opvallend was de grote belangstelling van kinderen, die bijna allemaal een vondst van thuis meegenomen hadden (zelf gevonden of bijvoorbeeld van opa of oma gekregen).

Marco Vermunt en Alexander van de Kallen zijn de hele dag vrijwel continue bezig geweest met het determineren van deze vondsten. En natuurlijk is er ook uitgebreid verteld, uitleg gegeven en rondgeleid door alle vrijwilligers. Enkele kinderen waren zelfs zo enthousiast dat zij geholpen hebben met het scherven aan elkaar puzzelen!



Ook de komende periode staan nog een aantal activiteiten gepland:

### Lezing Marco Vermunt

Op dinsdagavond 12 november zal gemeentelijk archeoloog drs. Marco Vermunt een lezing geven over de stadspoorten van Bergen op Zoom.

De lezing vindt plaats in Wijkcentrum De Korenaere, Korenmarkt 7, Bergen op Zoom en start om 20.00 uur. De entree is gratis voor SIDS donateurs. Overige belangstellenden betalen € 5,00 (inclusief kop koffie of thee).

### Cursus Vondstdeterminatie

SIDS organiseert binnenkort weer de cursus vondstdeterminatie. Deze cursus omvat het leren herkennen van vondsten (voornamelijk aardewerk, maar ook glas, metaal) naar datering en soort. Tevens gaat het om het krijgen van een goed beeld van gebruiksvoorwerpen door de eeuwen heen. Cursusleider is gemeentelijk archeoloog drs. Marco Vermunt. De cursus wordt gegeven in het Gemeentelijk Archeologisch Depot, Wassenaarstraat 59, Bergen op Zoom.

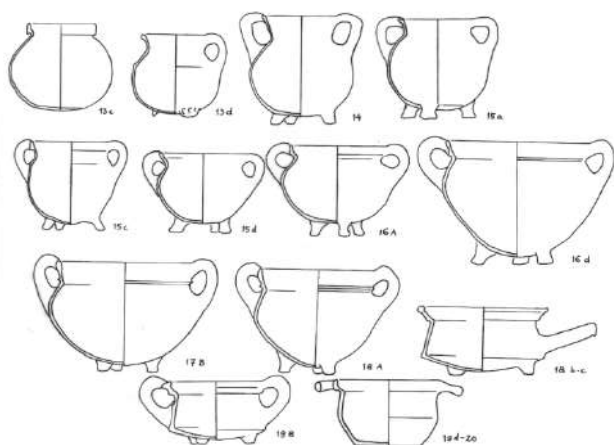

De cursus beslaat drie dinsdagavonden: 26 november, 3 en 10 december vanaf 20.00 tot ca. 22.30 uur.

De prijs bedraagt € 5,00 voor donateurs van SIDS en € 15,00 voor overige belangstellenden, inclusief koffie/thee en een cursusreader (maximale deelname 8 personen). Voor de cursus is geen specifieke voorkennis vereist.

Aanmelden kan via: [scherminckel@home.nl](mailto:scherminckel@home.nl)

---

---

### Bouwplaat Gevangenpoort

In het kader van het schoolproject CuMenu, wordt onder de naam "Pottenkijkers" door vrijwilligers van SIDS aan leerlingen van groep 6 van de basisschool een les verzorgd over archeologie, bestaande uit het tonen van een DVD, een leskist aan de hand waarvan verteld wordt hoe gebruiksvoorwerpen in de loop der tijden wel of niet zijn veranderd. Aansluitend gaan de kinderen in groepjes aan de slag met het maken van een legpuzzel van een oude munt. Er wordt dan teruggesproken naar de film, waarin puzzelen als een belangrijke vaardigheid van een archeoloog wordt aangemerkt. Tevens wordt het aspect van de munt verder uitgediept.

Nieuw dit jaar is dat de kinderen als aandenken aan het einde van de les een bouwplaat van de Gevangenpoort mee naar huis krijgen.

Het SIDS bestuur biedt u de kans om ook zelf aan de slag te gaan, u treft deze bouwplaat namelijk aan bij deze nieuwsbrief.

Wij wensen u veel bouw- en knutselplezier!

En... mocht u de smaak te pakken hebben en wilt u nog meer 'knutselen'?

Kom dan eens langs op het gemeentelijk Archeologisch Depot!

Hier vallen nog genoeg scherven aan elkaar te 'puzzelen', uw hulp is welkom!

**EEN INTERVIEW MET... Lucas van Beers**  
*Elvira Adriaansen*

Het is een mooie zonnige dag in augustus als ik aanbel bij de woning van de 11 jarige Lucas van Beers.



*Lucas met de door hem gevonden (zware) mortiergranaat*

Met een grote glimlach wordt ik welkom geheten. Van enige nervositeit is geen sprake, inmiddels is Lucas ervaren in het geven van interviews. Het Jeugdjournaal, OmroepBrabant TV en Radio en BN/DeStem zijn mij al voor gegaan. Maar waarom die grote interesse voor deze 11 jarige jongen?

Lucas heet namelijk een interessante, maar voor een 11-jarige wat ongebruikelijke hobby. In zijn vrije tijd is hij in de nabije omgeving van zijn woning te vinden op braakliggend terrein, waar hij met zijn metaaldetector al menig 'bliepje' gehoord heeft. Zo ook begin augustus, wanneer hij samen met een vriendje - tot zijn eigen verbazing - geen muntje, maar een echte mortiergranaat in de bodem vindt.

Al duwend en rollend weten beide jongens de zware vondst naar huis te krijgen. Contact met Marco en Alexander is snel gemaakt. Lucas is voor hen geen onbekende amateur-archeoloog, hij zit namelijk al 7 jaar 'in het vak' en raadpleegt hen geregeld over één van zijn vondsten.

Zoals Lucas zelf zegt: "Vroeger, toen ik nog klein was, ging ik al met mijn opa op pad om fossielen te zoeken". Hij laat mij een indrukwekkende verzameling fossielen en haaiantanden zien die hij al vanaf 4 jarige leeftijd van het strand wist te rapen.

Maar toen hij op 7 jarige leeftijd met een metaaldetector aan de slag ging, werd het volgens hem "pas echt interessant". Zijn interesse verschoof

*Lucas in zijn 'privé-museum'*

van fossielen naar metaalvondsten. Menig kogeltje en muntje werd door hem in de Bergse bodem gevonden.

"Met die eerste metaaldetector heb ik veel gevonden, maar met mijn nieuwe metaaldetector van vorig jaar kan ik veel beter zoeken en vind ik veel meer".



*Enkele vondsten van Lucas*

Vol trots laat hij mij zijn slaapkamer zien, waar ik mezelf op een archeologische tentoonstelling waan. Enthousiast vertelt Lucas over de verschillende scherven, munten, kogels, pijpenkopjes, gespen en andere vondsten die netjes geordend in de vitrine liggen. Hij weet daarbij veel details te benoemen over datering en gebruik van de diverse vondsten.

Nog volledig onder de indruk verlaat ik na meer dan een uur zijn woning. In mijn gedachten komt het gezegde op: 'Wie de jeugd heeft.....'



## Mortierbommen

Alexander van de Kallen

Op veel plaatsen in de stad, vooral in het zuidoostelijk gedeelte, worden bij opgravingen vaak stukken van mortierbommen gevonden: getuigenissen van het beleg van 1747, een gevolg van de Oostenrijkse Successieoorlog. De belegering begon op 12 juli van dat jaar en duurde tot de inname van de stad op 16 september. Volgens een beschrijving uit die tijd schoten de Fransen onder meer 4000 bommen en 20.000 granaten af op de stad. De zwaarste projectielen waren de mortierbommen.

Dit waren grote holle, met kruit gevulde, ijzeren kogels die met een draagbare mortierwerper werden afgeschoten. Deze kanonnen met een korte loop werden door Menno van Coehoorn geperfectioneerd tot de Coehoornmortieren die snel verplaatsbaar waren en een grote precisie hadden.

Bij het afschieten ontbrandde de lont in de bom. De kunst was om het projectiel in een gekromde baan vlak boven de grond te laten ontploffen om zo een maximaal vernietigende werking te bewerkstelligen, niet alleen door de explosieve kracht maar ook door het veroorzaken van brand.

Dit stelde grote eisen aan de schutter, die de lengte van de lont en de hoeveelheid sas (een zeer langzaam brandend kruitmengsel) in de ontstekingsbuis exact moest berekenen.

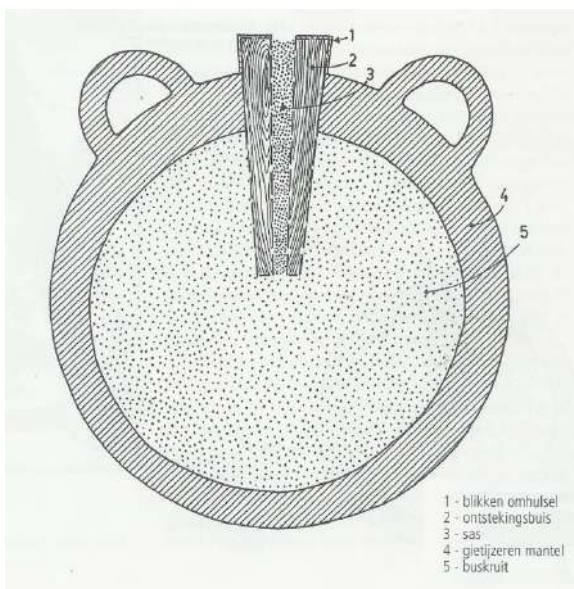

Een enkele keer doofden de lonten voortijdig en vielen de bommen onontploft neer. Het is echter een zeldzaamheid dat deze bommen in de bodem bewaard zijn gebleven. Veel vaker werden ze direct omgesmolten of - opnieuw gevuld - terug geschoten naar de vijandelijke linies.

De in Bergen op Zoom gevonden mortierbommen, op de stad afgeschoten door de Franse troepen, hebben zonder uitzondering allemaal een meegegoten versiering van een Franse lelie en in de meeste gevallen staat er tevens de naam van de munitiefabriek op waar de mortierbom in de achttiende eeuw werd gemaakt.

Een soortgelijke mortierbom werd in 2003 opgegraven achter de Sint Gertrudiskerk. Na conservering bleek onder de Franse lelie de tekst HVRTAV aanwezig. Dit is een verwijzing naar de ijzerfabriek Hurtault in de Champagne die in de zeventiende en achttiende eeuw, samen met die van Ligny-le-Petit het grootste gedeelte van de munitie van dit type produceerde.

Ondanks dat er vijf keer zoveel mortiergranaten als mortierbommen op de stad zouden zijn afgeschoten, wordt de kleinere mortiergranaat, zoals het exemplaar dat door Lucas van Beers is gevonden, veel minder vaak aangetroffen. De granaat van Lucas is pas het tweede exemplaar van dit type uit Bergse bodem en de enige die nog volledig intact is. Bij een exemplaar dat in 2005 op de Parade werd gevonden is één oor afgebroken.

Of de mortiergranaat van de Kiek in de Pot ook een verwijzing naar een wapenfabriek heeft, is (nog) niet bekend.

Het exemplaar van de Parade had dit niet maar wie weet wat er nog onder de roest vandaan komt...

Mocht u meer willen weten over mortierbommen en granaten kijk dan in SIDS nieuwsbrief Nr. 32

Hierin staat een uitgebreid artikel over deze explosieve vondsten!

## BOEKENNIEUWS

*RAM-rapport: 'Archeologie van de Tweede Wereldoorlog'*

**Op 27 juni is het RAM-rapport 211 'Archeologie van de Tweede Wereldoorlog' gepresenteerd, het meest actuele en complete overzichtswerk op dit terrein. In het rapport zijn de kansen en knelpunten in kaart gebracht van dit jonge aandachtsveld in de archeologie.**

De Tweede Wereldoorlog staat nog steeds volop in de belangstelling van het publiek en van wetenschappers. De laatste jaren houden ook archeologen zich bezig met het oorlogserfgoed. Bij de bestudering van deze relatief recente oorlogsresten, lopen zij tegen diverse vragen en knelpunten aan. Reden voor Hazenberg Archeologie om in samenwerking met RAAP Archeologisch Adviesbureau deze problematiek systematisch in kaart te brengen.

Met steun van de provincie Gelderland, de gemeenten Apeldoorn, Arnhem, Ede, Renkum en Wageningen, het Geldersch Landschap en de Rijksdienst voor het Cultureel Erfgoed is in het afgelopen jaar het project 'Archeologie van de Tweede Wereldoorlog' uitgevoerd. Centraal in het project stond de vraag welke bijdrage de archeologie kan leveren aan het beheer, onderzoek en de presentatie van het archeologische bodemarchief uit de Tweede Wereldoorlog. De auteurs van het rapport, allen afkomstig uit het archeologische werkveld, brachten de diverse mogelijkheden en beperkingen van dit nog jonge onderzoeksgebied in kaart. Daarvoor inventariseerden ze relevante beleidsinformatie, procedures en betrokken instanties, maar ook mogelijkheden voor publiekspresentatie en het beheer van oorlogserfgoed.

De publicatie beoogt vooral een aanzet te geven tot een brede discussie over de omgang met archeologische resten uit deze periode. De projectpartners willen daarmee een bouwsteen leggen voor verdere beleidsontwikkeling en ontwikkeling van

onderzoeksmethoden. De Rijksdienst voor het Cultureel Erfgoed heeft het rapport opgenomen in de reeks Rapportage Archeologische Monumentenzorg (RAM) rapporten. RAM-rapport 211 'Archeologie van de Tweede Wereldoorlog' is beschikbaar voor beleidsmakers, vakgenoten en geïnteresseerd publiek.

*RAM rapport 211 'Archeologie van de Tweede Wereldoorlog', onder redactie van R.S. Kok en W.K. Vos is voor € 44,95 te bestellen bij SPA Uitgevers te Zwolle.*

Het rapport is ook te downloaden via:  
[www.raap.nl/pages/downloads/RCE\\_RAM%20211%20WO2%20web.pdf](http://www.raap.nl/pages/downloads/RCE_RAM%20211%20WO2%20web.pdf)

Een samenvatting kunt u downloaden via:  
[http://www.raap.nl/pages/downloads/RCE\\_RAM%20211%20WO2\\_samenvatting.pdf](http://www.raap.nl/pages/downloads/RCE_RAM%20211%20WO2_samenvatting.pdf)

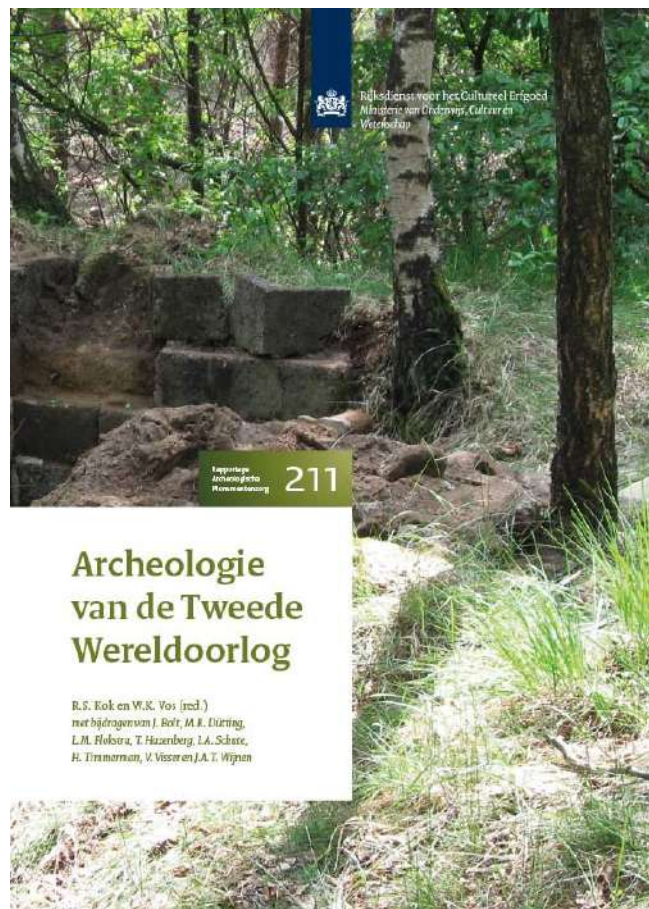

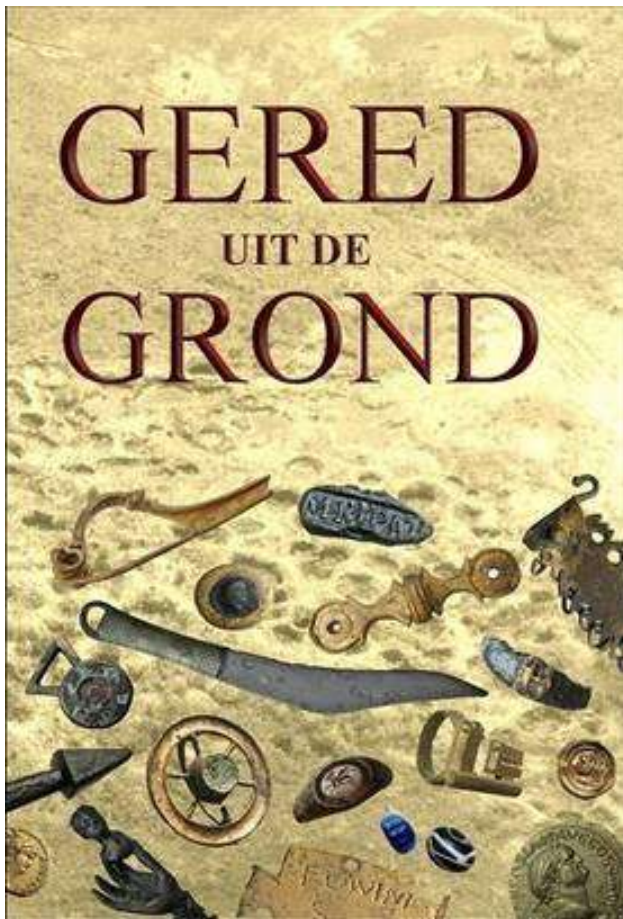

*Gered uit de grond  
Romeinse vondsten van castellum albaniana*

Albaniana, het hedendaagse Alphen aan den Rijn, was een Romeinse nederzetting in de provincie Neder-Germanië. Het was een castellum aan de Rijn langs de noordgrens van het Romeinse Rijk, de zogenaamde limes.

Tijdens en na de laatste opgravingen van 2001-2002 is een deel van de grond gestort langs de provinciale weg N11. Ruim acht jaren lang werd deze Romeinse stort afgegraven door diverse amateurzoekers. Dankzij hun inspanningen zijn vele honderden Romeinse voorwerpen uit de bodem gered. Doordat er in 2010 op de zoeklocatie een sportterrein werd gerealiseerd moesten zij hun graafactiviteiten helaas staken.

Enkele maanden daarna is het plan ontstaan om een catalogus van de vele opgegraven Romeinse voorwerpen samen te stellen. Honderden Romeinse bodemvondsten werden gemeten, gefotografeerd en gedetermineerd.

Door de gepassioneerde van de amateurzoekers werden ook andere

hobbyisten en personen uit de archeologie enthousiast. Door een prettige samenwerking en gedrevenheid is uiteindelijk dit bijzondere naslagwerk ontstaan dat een zo'n compleet mogelijk overzicht geeft van de vaak prachtige Romeinse voorwerpen uit deze unieke stort.

'Gered uit de Grond' is een nuttige en zeer bruikbare catalogus geworden voor zowel de amateurzoeker als de professionele archeologie.

*Peter Bakker & Jan Willem Bron (red.)*

*Het boek is voor € 29,95 te koop via:*

[www.gereduitdegrond.nl](http://www.gereduitdegrond.nl)

#### **Colofon**

Nieuwsbrief Archeologie en Monumenten Bergen op Zoom is een uitgave van de Stichting In den Scherminckel te Bergen op Zoom.

#### **Redactie-adres**

[basschot@kpnmail.nl](mailto:basschot@kpnmail.nl)

Vogelzang 22, 4707 XJ Roosendaal

#### **Bestuur SIDS**

Stephan Asselbergs (voorzitter)

Elvira Adriaansen (secretaris)

Frans Heezius (penningmeester/ledenadministr.)

Bas Schot

-vacature-

[www.scherminckel.nl](http://www.scherminckel.nl) [scherminckel@home.nl](mailto:scherminckel@home.nl)

Adres Gemeentelijk Archeologisch Depot  
Wassenaarstraat 59, 4611 BT Bergen op Zoom,  
tel. 0164 – 247138

© Copyright 2013

*Niets uit deze uitgave mag worden verveelvoudigd en/of openbaar gemaakt door middel van druk, fotokopie, microfilm of welke andere wijze dan ook, zonder schriftelijke toestemming van de Stichting In den Scherminckel*